



ET SI ON REDONNAIT SA PLACE À L'ÉCOLE ?

Aujourd'hui, l'école publique québécoise fait face à de nombreux défis et enjeux. Que ce soit de nouvelles façons d'enseigner ou d'aménager les classes, le milieu scolaire est en pleine transition. Or, le cycle de vie utile des écoles publiques québécoises, majoritairement édifiées entre 1948 et 1973, est dépassé. Ainsi, les enjeux scolaires relatifs au parc immobilier sont criants, particulièrement dans la région montréalaise où les commissions scolaires sont aux prises avec des défis de taille. D'une part, la grande majorité des écoles doit être rénovée et de l'autre la capacité d'accueil de ces écoles est saturée. En effet, les écoles débordent et les classes manquent.

Il est donc nécessaire d'entamer une réflexion sur le futur de nos écoles primaires. Ainsi, ce travail tente d'apporter de nouvelles connaissances dans la compréhension des écoles primaires, plus particulièrement en ce qui a trait à la relation que l'école entretient avec l'espace public, la communauté, le quartier et le rôle qu'elle y joue. Compte tenu des enjeux actuels, nous avons limité nos analyses au territoire de Montréal. Pour ce faire, nous nous sommes basés sur les 43 écoles primaires publiques montréalaises de l'échantillon SCHOLA. Ces écoles sont réparties dans pratiquement tous les arrondissements et dans toutes les commissions scolaires dans le but d'être le plus représentatif possible de la réalité montréalaise.

OBJECTIFS GLOBAUX STRATÉGIQUES

- PERMÉABILITÉ
- ACCESSIBILITÉ
- LISIBILITÉ

CATÉGORIES CONTEXTUELLES DE LA PROBLÉMATIQUE

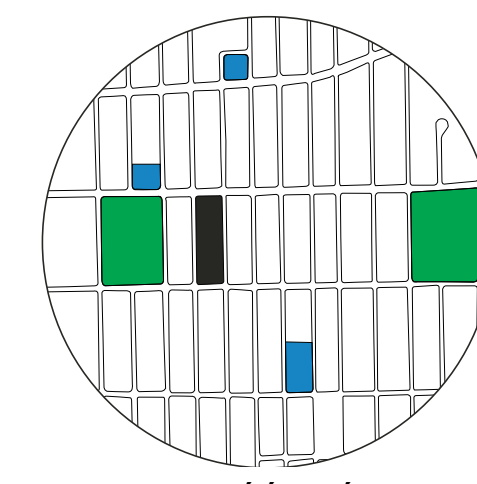
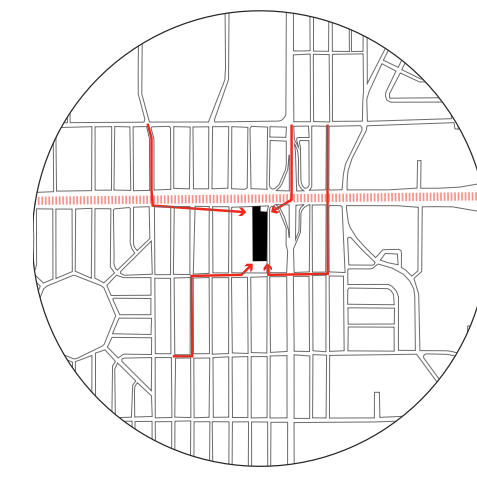
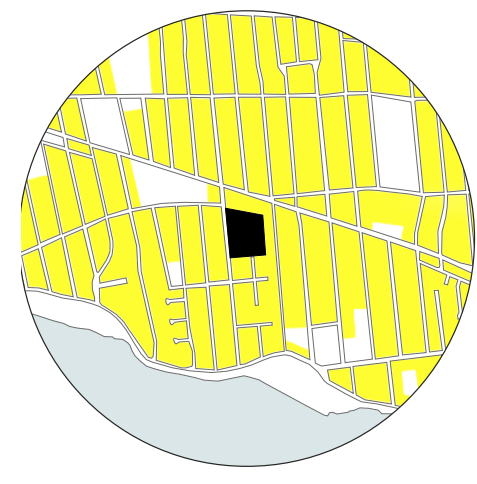
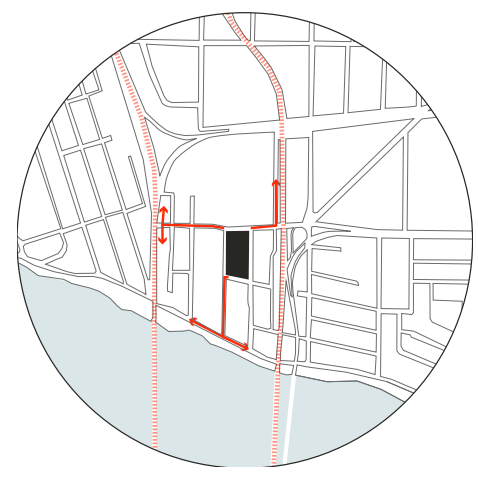
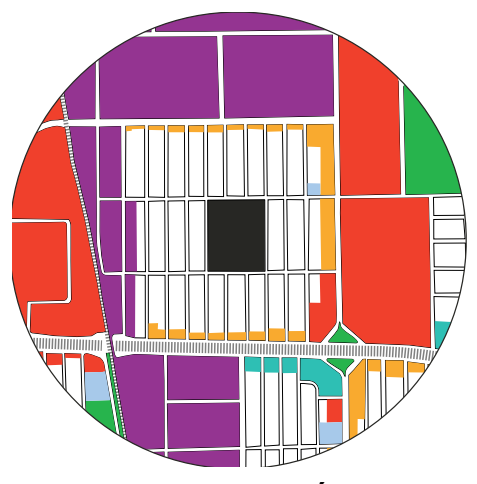

ÉCOLE REPRÉSENTATIVE DE LA CATÉGORIE

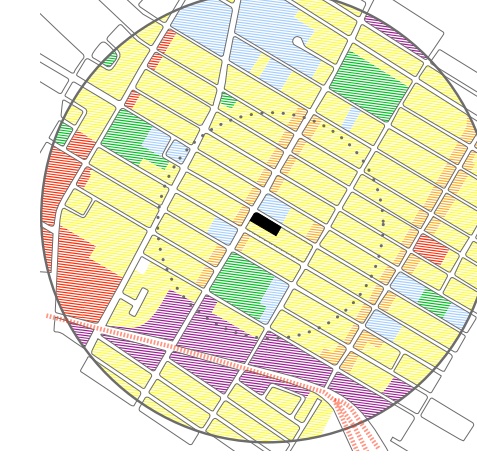
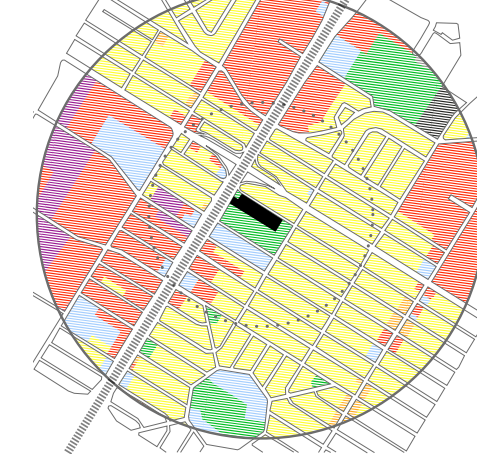
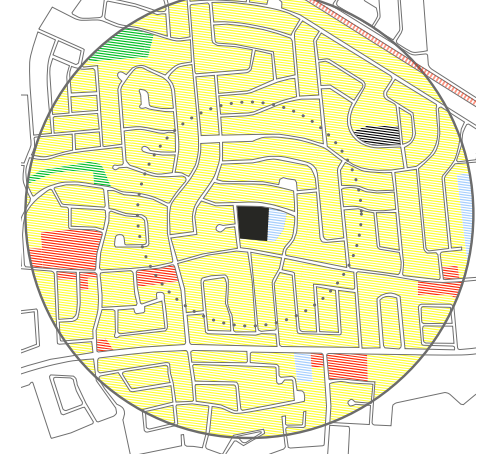
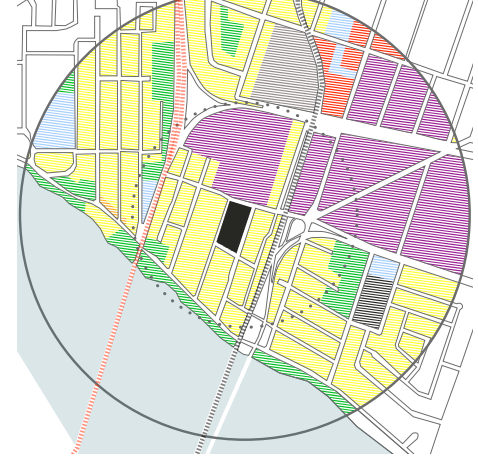
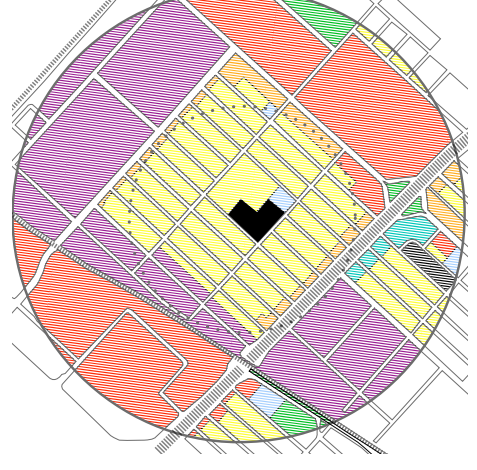

STRATÉGIES D'INTERVENTION



ÉCOLE NOTRE-DAME DE-L'ASSOMPTION

HOCHELAGA-MAISONNEUVE

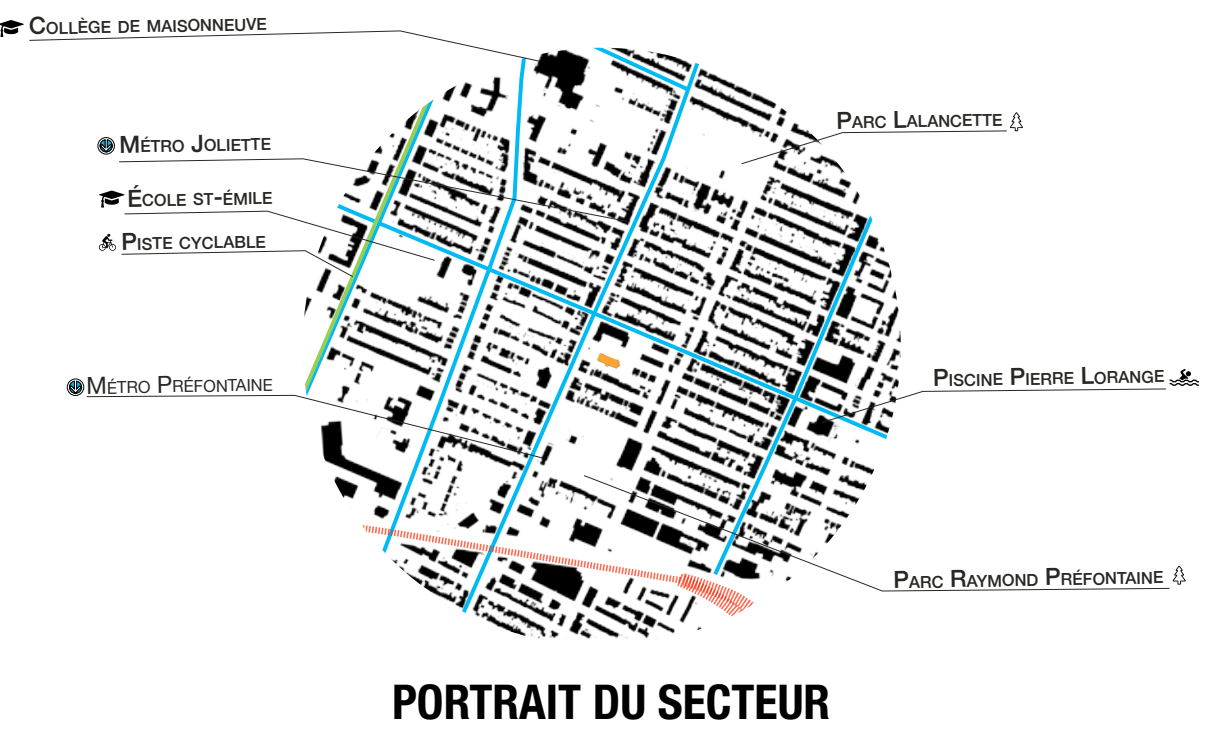

PORTRAIT DU SECTEUR



FONCTIONS ACTUELLES

PHASE 1 : Conversion de l'école des métiers accueillant les 2e et 3e cycles.
PHASE 2 : Agrandissement de l'école Notre-Dame-de-l'Assomption.

Ce projet propose l'utilisation de l'École des métiers, située en face de l'école Notre-Dame-de-l'Assomption, afin de servir de pavillon aux 2e et 3e cycles. Le nouveau pavillon et l'agrandissement de l'école actuelle permettent d'ajouter de 18 à 20 classes. Pour chaque pavillon, une cour est aménagée afin de diminuer la perception de cour clôturée. En profitant de la topographie de la rue Darling, rue à sens unique en pente, la cour du nouveau pavillon est abaissée ce qui permet l'utilisation d'une clôture basse. Pour l'école actuelle, les marches ajoutées à la cour déjà surélevée diminuent la perception d'une délimitation entre le trottoir et la cour. L'accessibilité des cours représente un défi. Le manque d'accès à celles-ci a pour effet de décourager le voisinage à utiliser cet espace en dehors des heures scolaires. Ce projet propose l'exploitation du système de ruelles déjà présent. Il s'agit de donner accès à la cour d'école par la ruelle. Le verdissement de ces

ruelles favorise leur utilisation pour aller à l'école. Une cour minérale et végétale à proximité de la ruelle participe à la création d'une illusion de continuité entre la ruelle et la cour. Les barrières physiques et psychologiques générées par la clôture sont diminuées favorisant une ouverture à la communauté de s'approprier cet espace. Le réaménagement de la rue Darling en espace presque uniquement piétonnier facilite les déplacements entre les pavillons et les cours d'école connectant ainsi tout le projet ensemble.

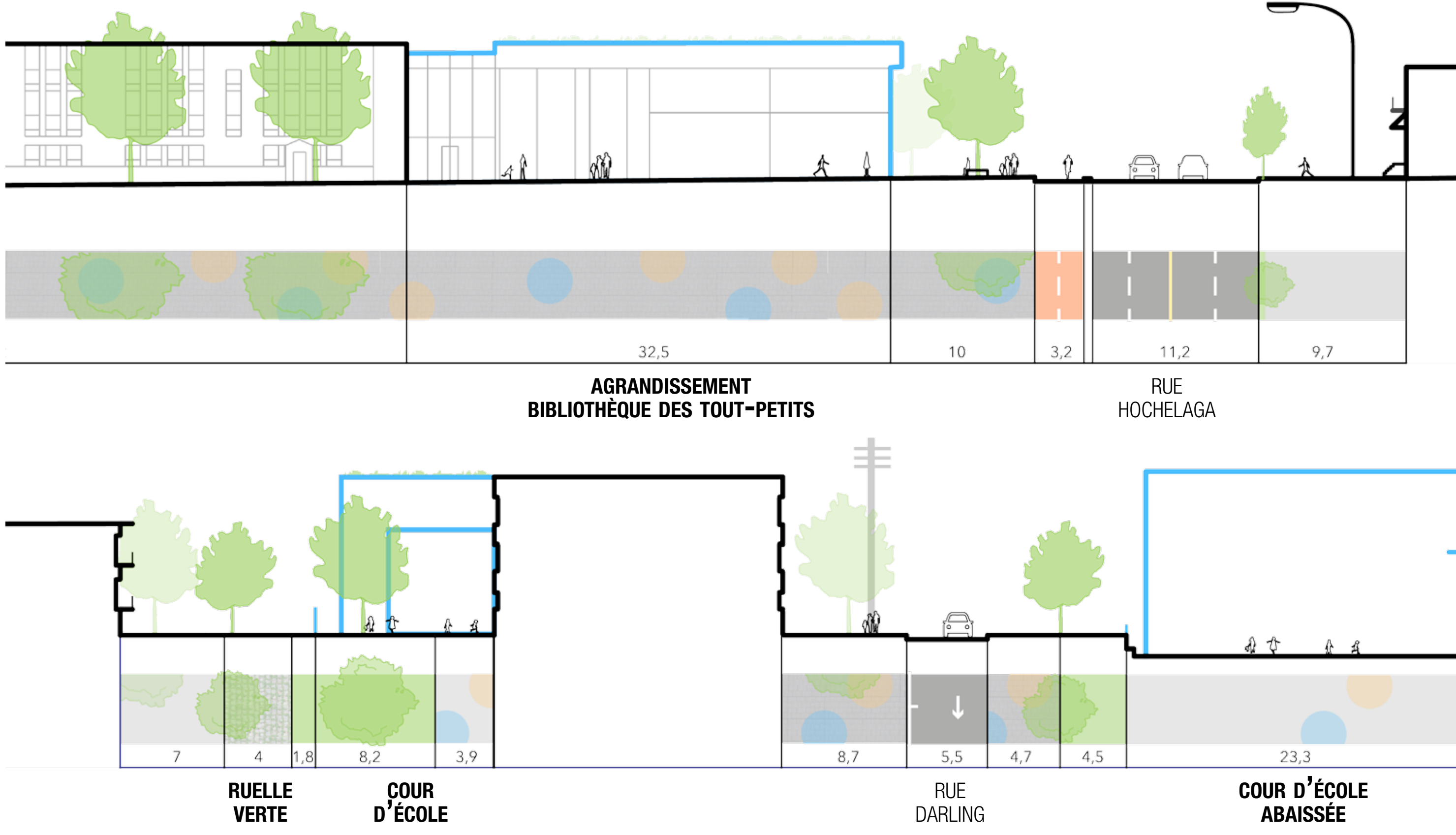

STRATÉGIE: SÉCURISATION DES INTERSECTIONS
 Élargissement des intersections
 Retrait du stationnement sur rue
 Piste cyclable en site propre

STRATÉGIE: AMÉLIORATION DE LA QUALITÉ ET DES LIMITES DE LA COUR
 Cour végétale et minérale
 Abaissement/surélévation de la cour
 Élargissement des trottoirs de la cour

STRATÉGIE: JUMELAGE D'ESPACES COMMUNAUTAIRES AUX ESPACES SCOLAIRES
 Ajout d'un centre communautaire adjacent au nouveau pavillon
 Gymnase scolaire et communautaire partagé

STRATÉGIE: AMÉLIORATION DE L'ACCÈS À LA COUR
 Accès par les ruelles existantes
 Verdissement des ruelles pour favoriser leur utilisation





L'ÉCOLE PRIMAIRE MONTRÉLAISE AU CŒUR DES MILIEUX DE VIE

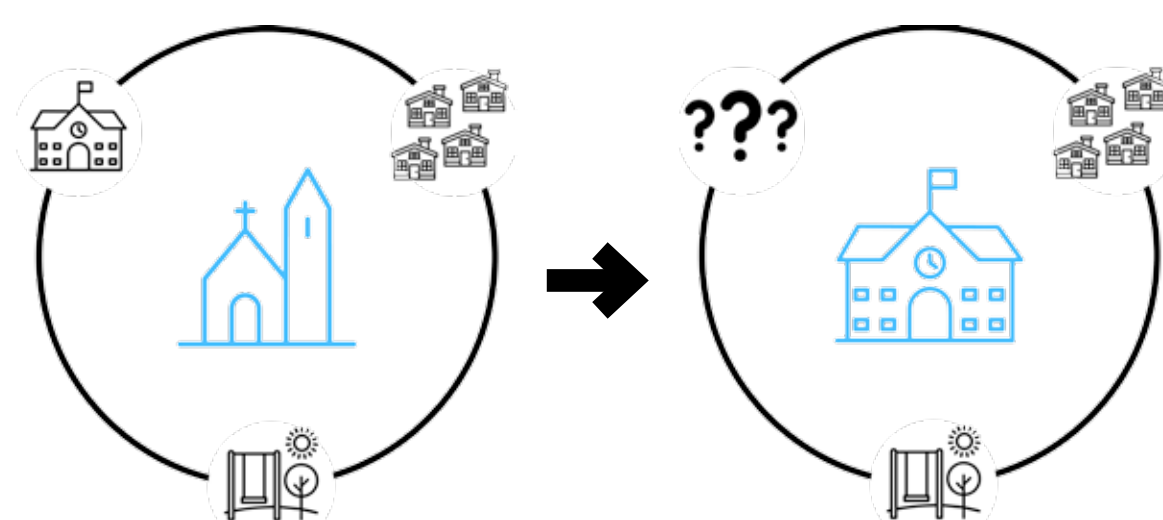

QUELLE PLACE EST LA PLACE DE L'ÉCOLE MAINTENANT ?

LOGIQUE D'ACCÈS ET D'IMPLANTATION DE LA COUR D'ÉCOLE

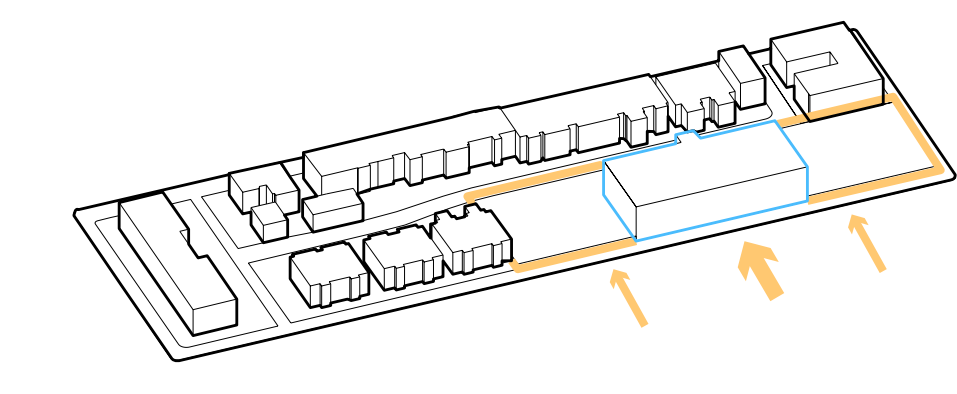

Implantation centrale

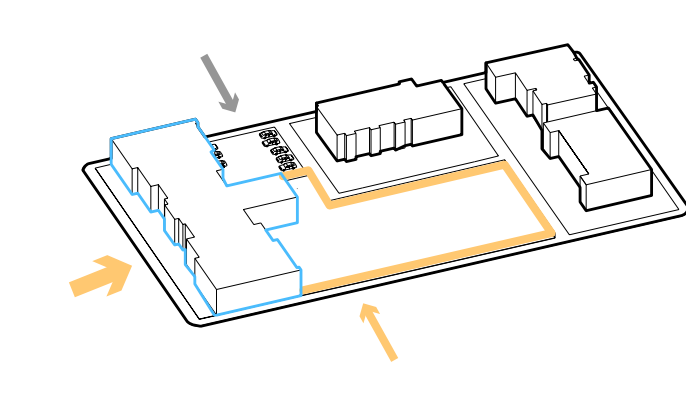

Implantation en L

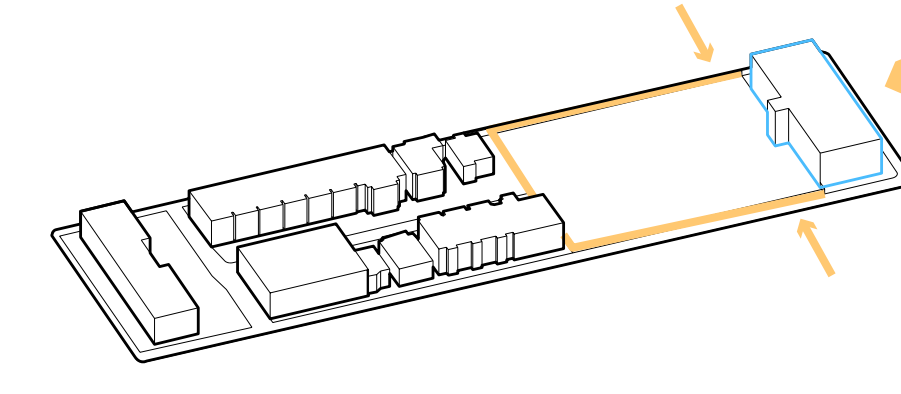

École située en tête d'îlot

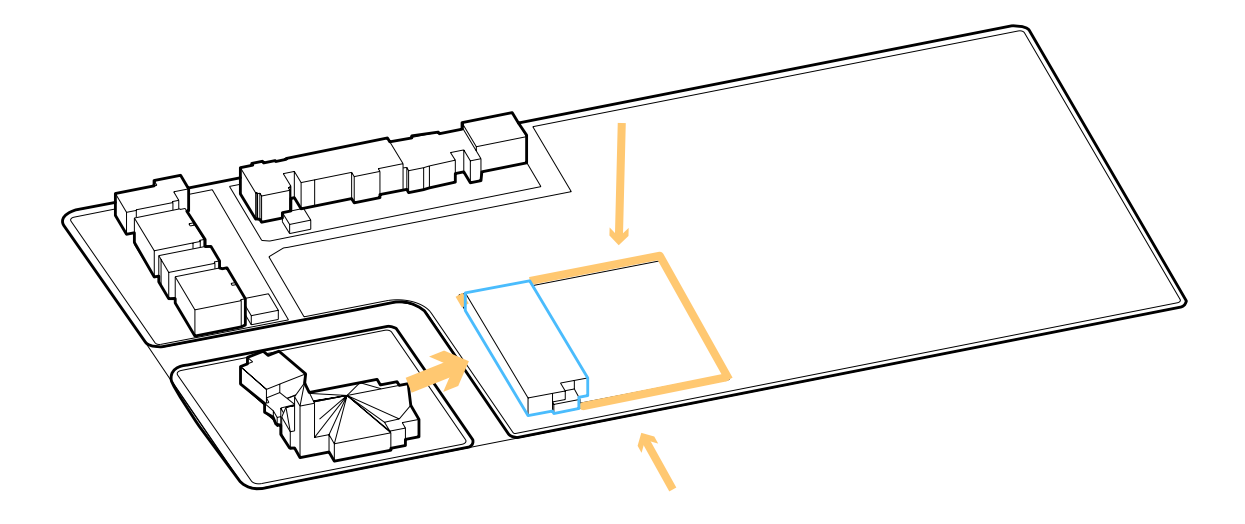

École située dans un noyau paroissial

ACCÈS ET CLÔTURE
ÉCOLE PRIMAIRE

ÉCOLE HENRI-FOREST LASALLE

Le projet sur l'école Henri Forest s'inscrit dans une vision plus large et à long terme de requalification de ce secteur de l'arrondissement LaSalle. En effet, on retrouve à proximité plusieurs industries en fin de vie ou déjà vacantes. Les terrains de ces industries offrent un fort potentiel et de belles opportunités pour le redéveloppement du secteur en milieux de vie complets et durables. La prémisse du projet est donc de mettre l'école primaire au cœur du redéveloppement de ce quartier. Ainsi en utilisant les terrains libres situés devant l'église et en les développant en parc pouvant servir de cour de récréation et aussi de classe extérieure, on se trouve à faire rayonner l'école sur l'entièreté de l'îlot.



PORTRAIT DU SECTEUR



FONCTIONS ACTUELLES



FONCTIONS PROJÉTÉES



PHASE 1 : Nouveaux passages piétons, agrandissement de l'école et développement de l'îlot Wanklyn.



PHASE 2 : Requalification du site le l'usine Fleischmann's en quartier résidentiel et noyau communautaire.



PHASE 3 : Intégration aux réseaux de transport (Gare de train de banlieue, terminus d'autobus et pistes cyclables).



PHASE 4 : Développement et consolidation d'un nouveau pôle d'emplois avec la réutilisation des bâtiments de la Seagram.

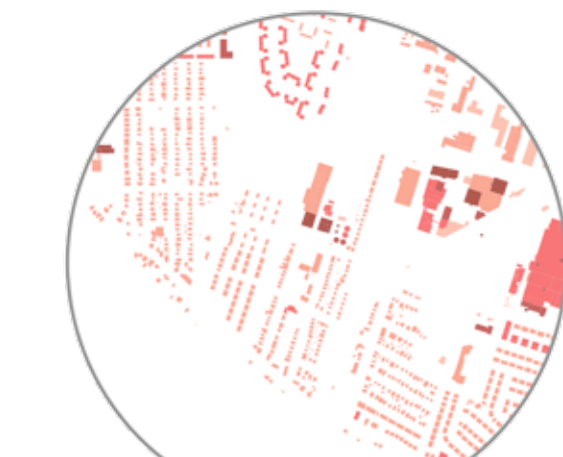

HAUTEURS DES BÂTIMENTS ACTUELLES



HAUTEURS DES BÂTIMENTS PROJÉTÉES

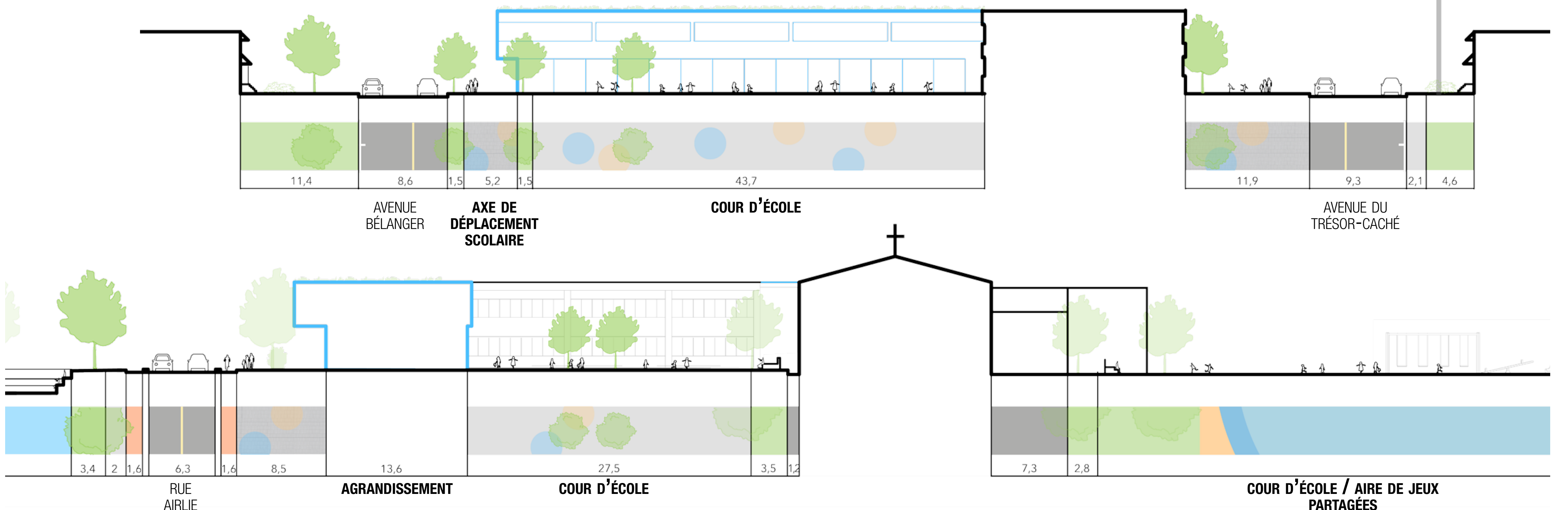

Le projet propose par ailleurs d'agrandir le gymnase et d'agrandir l'école sur la rue Airliè de manière à créer un front bâti sur la rue à encadrer la cour d'école. Cet agrandissement permet d'ajouter 8 à 10 classes au deuxième étage et d'aménager un grand espace libre au RDC pouvant servir de salle polyvalente pour le service de garde et les activités parascolaires. Ensuite, le projet propose de redévelopper le site de l'usine Fleischmann's avec des logements. Dans le but de favoriser une plus grande mixité sociale, le projet propose une variété de types de tenure allant du condo aux logements abordables en passant par une maison pour personnes âgées. Finalement, sur l'ancienne emprise ferroviaire parallèle à la rue Wanklyn, le projet propose l'aménagement d'un corridor cyclable reliant directement la zone au métro Angrignon. Au niveau de l'intégration aux différents réseaux de transport, le projet reprend l'idée avancée dans le plan d'urbanisme de l'arrondissement de déplacer le terminus d'autobus de la STM et la gare de train de banlieue sur l'axe Wanklyn de manière à mieux structurer le tronçon.

STRATÉGIE: PROLONGEMENT DE LA COUR
Utilisation du nouveau parc comme superficie supplémentaire à la cour d'école
Élargissement et sécurisation de l'axe de déplacement scolaire entre les 2 cours

STRATÉGIE: MISE SUR LE TRANSPORT ACTIF POUR DÉVELOPPER UN MODE DE VIE SAIN ET ACTIF
Vélo-boulevard
Axe de transit piétonnier
Aménagement de promenades végétalisées

STRATÉGIE: SÉCURISATION DES PARCOURS DES TRANSPORTS ACTIFS
Ronds-points néerlandais
Pistes cyclables en site propre

